

Документ подписан простой электронной подписью
Информация о владельце:
ФИО: Белгородский Валерий Савелевич
Должность: Ректор
Дата подписания: 24.06.2024 17:46:01
Уникальный программный ключ:
8df276ee93e17c18e7bee9e7cad2d0ed9ab82473

Министерство науки и высшего образования Российской Федерации
Федеральное государственное бюджетное образовательное учреждение
высшего образования
«Российский государственный университет им. А.Н. Косыгина
(Технологии. Дизайн. Искусство)»

Институт мехатроники и робототехники
Кафедра Автоматики и промышленной электроники

РАБОЧАЯ ПРОГРАММА УЧЕБНОЙ ДИСЦИПЛИНЫ

Электротехника и основы электроники

Уровень образования	бакалавриат
Направление подготовки	18.03.01 Химическая технология
Профиль	Химическая технология косметических средств, биологически активных веществ и красителей
Срок освоения образовательной программы по очной форме обучения	4 года
Форма обучения	очная

Рабочая программа учебной дисциплины «Электротехника и основы электроники» основной профессиональной образовательной программы высшего образования, рассмотрена и одобрена на заседании кафедры, протокол № 10 от 07.03.2024 г.

Разработчик рабочей программы учебной дисциплины:

Доцент Е.М. Филимонова

Заведующий кафедрой: Е.А. Рыжкова

1. ОБЩИЕ СВЕДЕНИЯ

Учебная дисциплина «Электротехника и основы электроники» изучается в пятом семестре.

Курсовая работа/Курсовой проект не предусмотрен(а)

1.1. Форма промежуточной аттестации:

зачет

1.2. Место учебной дисциплины в структуре ОПОП

Учебная дисциплина «Электротехника и основы электроники» относится к обязательной части программы.

Основой для освоения дисциплины являются результаты обучения по предшествующим дисциплинам и практикам:

- Математика;
- Физика.

Результаты обучения по учебной дисциплине, используются при изучении следующих дисциплин и прохождения практик:

- Процессы и аппараты химической технологии;
- Моделирование химико-технологических процессов.

Результаты освоения учебной дисциплины в дальнейшем будут использованы при выполнении выпускной квалификационной работы.

2. ЦЕЛИ И ПЛАНИРУЕМЫЕ РЕЗУЛЬТАТЫ ОБУЧЕНИЯ ПО ДИСЦИПЛИНЕ (МОДУЛЮ)

Целями освоения дисциплины «Электротехника и основы электроники» являются:

- понимание роли электротехники в современном производстве изделий текстильной и легкой промышленности;
- формирование навыков необходимых для подбора и эксплуатации электротехнических и электроизмерительных приборов;
- формулирование требований к составлению технического задания на разработку электрических частей автоматизированных установок для управления технологическими процессами и производствами;
- применение естественнонаучных и общинженерных знаний, методов математического анализа и экспериментальных исследований для решения практических задач в повседневной жизни, обеспечения безопасности собственной жизни и жизни окружающих людей, охраны окружающей среды.

Результатом обучения по учебной дисциплине является овладение обучающимися знаниями, умениями, навыками и опытом деятельности, характеризующими процесс формирования компетенции(й) и обеспечивающими достижение планируемых результатов освоения учебной дисциплины.

2.1. Формируемые компетенции, индикаторы достижения компетенций, соотнесённые с планируемыми результатами обучения по дисциплине:

Код и наименование компетенции	Код и наименование индикатора достижения компетенции	Планируемые результаты обучения по дисциплине
<p>УК-2 Способен определять круг задач в рамках поставленной цели и выбирать оптимальные способы их решения, исходя из действующих правовых норм, имеющихся ресурсов и ограничений</p>	<p>ИД-УК-2.1 Анализ план-графика реализации проекта в целом и выбор оптимального способа решения поставленных задач, поиск альтернативных вариантов для достижения намеченных результатов</p>	<p>-имеет теоретические знания по основным положениям курса «Теоретические основы электротехники»; - реализовывает теоретические положения электротехники применительно к решению практических задач. -применяет знания, законы и методы в области естественных и инженерных наук для анализа, расчета и исследования электрических цепей; - выводит основные электротехнические законы; - реализовывает основные теоретические положения применительно для решения задач.</p>
<p>ОПК-4 Способен обеспечивать проведение технологического процесса, использовать технические средства для контроля параметров технологического процесса, свойств сырья и готовой продукции, осуществлять изменение параметров технологического процесса при изменении свойств сырья</p>	<p>ИД-ОПК-4.4 Управление параметрами технологического процесса при изменении свойств сырья</p>	<p>-владеет современными методами контроля электротехнических параметров для анализа электрических цепей постоянного и переменного тока; - осуществляет сбор и обработку электротехнических параметров полученных в результате лабораторных работ; - применяет современные методы и алгоритмы по обработки результатов, полученных экспериментальным путем; - использует при обработке результатов исследования электрических схем современные информационные технологии и программы. - осуществляет самостоятельную сборку электрических схем; - производит наладку современных измерительных приборов для исследования электрических схем постоянного и переменного тока.</p>

Общая трудоёмкость учебной дисциплины по учебному плану составляет:

по очной форме обучения –	3	з.е.	96	час.
---------------------------	---	------	----	------

2.2. Структура учебной дисциплины для обучающихся по видам занятий

Структура и объем дисциплины									
Объем дисциплины по семестрам	форма промежуточной аттестации	всего, час	Контактная аудиторная работа, час				Самостоятельная работа обучающегося, час		
			лекции, час	практические занятия, час	лабораторные занятия, час	практическая подготовка, час	курсовая работа/ курсовой проект	самостоятельная работа обучающегося, час	промежуточная аттестация, час
5 семестр	зачет	96	16		16			64	
Всего:		96	16		16			64	

2.3. Структура учебной дисциплины/модуля для обучающихся по разделам и темам дисциплины: (очная форма обучения)

Планируемые (контролируемые) результаты освоения: код(ы) формируемой(ых) компетенци(й) и индикаторов достижения компетенций	Наименование разделов, тем; форма(ы) промежуточной аттестации	Виды учебной работы				Самостоятельная работа, час	Виды и формы контрольных мероприятий, обеспечивающие по совокупности текущий контроль успеваемости; формы промежуточного контроля успеваемости
		Контактная работа					
		Лекции, час	Практические занятия, час	Лабораторные работы, час	Практическая подготовка, час		
восьмой семестр							
УК-2: ИД-УК-2.1	Раздел I. Цепи постоянного тока	8	x	4	x	18	
ОПК-4: ИД-ОПК-4.4	Тема 1.1 Цепи постоянного тока. Линейные цепи постоянного тока. Неразветвлённые электрические цепи с одним источником электроэнергии. Закон Ома.	2				4	Формы текущего контроля по разделу I: Защита лабораторной работы №1 Индивидуальное домашнее задание №1 Контрольная работа №1
	Тема 1.2 Законы Кирхгофа. Расчёт сложных цепей постоянного тока. Методы расчета электрических цепей: метод узловых потенциалов, метод контурных токов, метод эквивалентного генератора.	2		2		4	
	Тема 1.3 Баланс мощности. Нелинейные цепи постоянного тока. Вольт-амперные характеристики нелинейных элементов.	2				6	
	Тема 1.4 Графический и аналитический методы расчёта нелинейных цепей.	2		2		4	
УК-2: ИД-УК-2.1	Раздел II. Магнитные цепи	6	x	2	x	4	Формы текущего контроля по разделу II: Защита лабораторной работы №2
ОПК-4: ИД-ОПК-4.4	Тема 2.1 Магнитные цепи. Магнитное поле, основные понятия, правило буравчика, закон электромагнитной индукции Фарадея-Максвелла.	2					
	Тема 2.2 Закон полного тока. Применение ферромагнитных материалов. Кривая намагничивания.	2				4	
	Тема 2.3	2		2			

	Однородные и неоднородные магнитные цепи.						
УК-2: ИД-УК-2.1	Раздел III. Цепи переменного тока	14	х	8	х	36	Формы текущего контроля по разделу III: Защита лабораторной работы №3-4 Индивидуальное домашнее задание №2 Контрольная работа №2 Защита лабораторной работы №5-6 Индивидуальное домашнее задание №3 Контрольная работа №3
ОПК-4: ИД-ОПК-4.4	Тема 3.1 Цепи переменного тока. Основные понятия и определения. Средние и действующие значения синусоидальных функций.	2				4	
	Тема 3.2 Изображение синусоидальных функций на декартовой комплексной плоскости. Законы Ома и Кирхгофа в комплексной форме.	2		2		6	
	Тема 3.3 Цепи с индуктивно связанными элементами. Активная, реактивная и полная мощность в цепях переменного тока.	2		2		6	
	Тема 3.4 Трёхфазные электрические цепи. Основные понятия и соотношения.	2				4	
	Тема 3.5 Симметричная и несимметричная нагрузка при соединении «звездой» и «треугольником».	2		2		4	
	Тема 3.6 Трёхпроводная и четырёхпроводная схемы.	2				4	
	Тема 3.7 Мощность в трехфазных цепях.	2		2		8	
УК-2: ИД-УК-2.1	Раздел IV. Переходные процессы	6	х	2	х	6	Формы текущего контроля по разделу IV: Защита лабораторной работы №7
ОПК-4: ИД-ОПК-4.4	Тема 4.1 Переходные процессы. Понятие о переходных процессах в электрических цепях.	2					
	Тема 4.2 Законы коммутации.	2				6	
	Тема 4.3 Основные методы расчета переходных процессов.	2		2			
	Зачет						Зачет – устный опрос по вопросам, включающих практическое задание
	ИТОГО за пятый семестр	16		16		64	

	ИТОГО за весь период	16		16		64	
--	-----------------------------	-----------	--	-----------	--	-----------	--

2.4. Краткое содержание учебной дисциплины

№ пп	Наименование раздела и темы дисциплины	Содержание раздела (темы)
Раздел I	Цепи постоянного тока	
Тема 1.1	Цепи постоянного тока. Линейные цепи постоянного тока. Неразветвлённые электрические цепи с одним источником электроэнергии. Закон Ома.	Основные понятия и определения цепей постоянного тока. Источники и приемники электрической энергии. Виды соединений сопротивлений. Закон Ома для пассивного участка цепи. Обобщенный закон Ома.
Тема 1.2	Законы Кирхгофа. Расчёт сложных цепей постоянного тока. Методы расчета электрических цепей: метод узловых потенциалов, метод контурных токов, метод эквивалентного генератора.	Первый и второй закон Кирхгофа. Методики расчета цепей постоянного тока методом узловых потенциалов; методом контурных токов, методом эквивалентного генератора.
Тема 1.3	Баланс мощности. Нелинейные цепи постоянного тока. Вольт-амперные характеристики нелинейных элементов.	Составление баланса мощности для цепей постоянного тока. Эквивалентные преобразования линейных цепей. Понятие нелинейных элементов электрической цепи. Построение вольт-амперных характеристик нелинейных элементов электрических цепей.
Тема 1.4	Графический и аналитический методы расчёта нелинейных цепей.	Расчет нелинейных цепей аналитическим методом. Расчет нелинейных цепей графическим методом.
Раздел II	Магнитные цепи	
Тема 2.1	Магнитные цепи. Магнитное поле, основные понятия, правило буравчика, закон электромагнитной индукции Фарадея- Максвелла.	Основные характеристики магнитного поля тока. Понятие магнитных цепей. Правило буравчика. Закон электромагнитной индукции Фарадея-Максвелла.
Тема 2.2	Закон полного тока. Применение ферромагнитных материалов. Кривая намагничивания.	Закон полного тока. Ферромагнетики. Петля гистерезиса. Закон Ома для магнитной цепи. Электромагнитная индукция.
Тема 2.3	Однородные и неоднородные магнитные цепи.	Понятие однородной и неоднородной магнитной цепи. Основные характеристики. Магнитные цепи с постоянными магнитными потоками и переменными магнитными потоками.
Раздел III	Цепи переменного тока	
Тема 3.1	Цепи переменного тока. Основные понятия и определения. Средние и действующие значения синусоидальных функций.	Основные понятия и определения. Средние и действующие значения синусоидальных функций.
Тема 3.2	Изображение синусоидальных функций на декартовой комплексной плоскости. Законы Ома и Кирхгофа в комплексной форме.	Запись синусоидальных величин с помощью: тригонометрических функций; комплексных чисел. Изображение синусоидальных величин с помощью мгновенных диаграмм и на комплексной полуплоскости.

Тема 3.3	Цепи с индуктивно связанными элементами. Активная, реактивная и полная мощность в цепях переменного тока.	Расчет цепей синусоидального тока с одним источником: цепь с идеальным активным сопротивлением, цепь с идеальной индуктивностью, цепь с идеальной емкостью. Цепь синусоидального тока с последовательным соединением R, L, C-элементов. Явление резонанса напряжений. Цепь синусоидального тока с параллельным соединением R, L, C-элементов. Явление резонанса тока. Баланс мощности. Активная, реактивная и полная мощность цепи однофазного синусоидального тока.
Тема 3.4	Трёхфазные электрические цепи. Основные понятия и соотношения.	Основные понятия и соотношения. Схемы соединения трехфазной цепи: схема «звезда»; схема «треугольник», схема «звезда-треугольник».
Тема 3.5	Симметричная и несимметричная нагрузка при соединении «звездой» и «треугольником».	Расчет токов при симметричной и несимметричной нагрузке для схем «звезда» и «треугольник».
Тема 3.6	Трехпроводная и четырехпроводная схемы.	Расчет токов по законам Ома для трехпроводной и четырехпроводной схемы «звезда»
Тема 3.7	Мощность в трехфазных цепях.	Расчет мощности в трехфазной цепи. Измерение активной мощности для четырехпроводной схемы «звезда», трехпроводной схемы «звезда и треугольник».
Раздел IV	Переходные процессы	
Тема 4.1	Переходные процессы. Понятие о переходных процессах в электрических цепях.	Понятие о переходных процессах в электрических цепях.
Тема 4.2	Законы коммутации.	Первый и второй закон коммутации
Тема 4.3	Основные методы расчета переходных процессов.	Классический и операторный метод расчета переходных процессов.

2.5. Организация самостоятельной работы обучающихся

Самостоятельная работа студента – обязательная часть образовательного процесса, направленная на развитие готовности к профессиональному и личностному самообразованию, на проектирование дальнейшего образовательного маршрута и профессиональной карьеры.

Самостоятельная работа обучающихся по дисциплине организована как совокупность аудиторных и внеаудиторных занятий и работ, обеспечивающих успешное освоение дисциплины.

Аудиторная самостоятельная работа обучающихся по дисциплине выполняется на учебных занятиях под руководством преподавателя и по его заданию. Аудиторная самостоятельная работа обучающихся входит в общий объем времени, отведенного учебным планом на аудиторную работу, и регламентируется расписанием учебных занятий.

Внеаудиторная самостоятельная работа обучающихся – планируемая учебная, научно-исследовательская, практическая работа обучающихся, выполняемая во внеаудиторное время по заданию и при методическом руководстве преподавателя, но без его непосредственного участия, расписанием учебных занятий не регламентируется.

Внеаудиторная самостоятельная работа обучающихся включает в себя:

- подготовку к лекциям, зачету;
- изучение учебных пособий;
- изучение теоретического и практического материала по рекомендованным источникам;
- проведение исследовательских работ;
- подготовка к защите лабораторных работ;

– выполнение индивидуальных заданий по теме выпускной квалификационной работы.

Самостоятельная работа обучающихся с участием преподавателя в форме иной контактной работы предусматривает групповую и (или) индивидуальную работу с обучающимися и включает в себя:

- проведение индивидуальных и групповых консультаций по отдельным темам/разделам дисциплины;
- проведение консультаций перед зачетом с оценкой;
- консультации по организации самостоятельного изучения отдельных разделов/тем.

Перечень разделов/тем/, полностью или частично отнесенных на самостоятельное изучение с последующим контролем:

№ пп	Наименование раздела /темы дисциплины, выносимые на самостоятельное изучение	Задания для самостоятельной работы	Виды и формы контрольных мероприятий (учитываются при проведении текущего контроля)	Трудоемкость, час
Раздел I	Цепи постоянного тока			
Тема 1.1	Цепи постоянного тока. Линейные цепи постоянного тока. Неразветвлённые электрические цепи с одним источником электроэнергии. Закон Ома.	Подготовка к проведению лабораторных работ №1 «Исследование цепи постоянного тока»		4
Тема 1.2	Законы Кирхгофа. Расчёт сложных цепей постоянного тока. Методы расчета электрических цепей: метод узловых потенциалов, метод контурных токов, метод эквивалентного генератора.	Выполнение индивидуального домашнего задания №1 «Расчет сложной цепи постоянного тока»		4
Тема 1.3	Баланс мощности. Нелинейные цепи постоянного тока. Вольт-амперные характеристики нелинейных элементов.	оформление отчёта по лабораторной работе №1 «Исследование цепи постоянного тока»		6
Тема 1.4	Графический и аналитический методы расчёта нелинейных цепей.	Подготовка к контрольной работе по разделу «Цепи постоянного тока»		4
Раздел II	Магнитные цепи			

Тема 2.2	Закон полного тока. Применение ферромагнитных материалов. Кривая намагничивания.	Подготовка к проведению лабораторной работы №2 «Изучение электроизмерительных приборов» и оформление отчёта.		4
Раздел III	Цепи переменного тока			
Тема 3.1	Цепи переменного тока. Основные понятия и определения. Средние и действующие значения синусоидальных функций.	Подготовка к проведению лабораторных работ №3 «Исследование цепи переменного тока при последовательном соединении <i>RLC</i> элементов» и оформление отчёта		4
Тема 3.2	Изображение синусоидальных функций на декартовой комплексной плоскости. Законы Ома и Кирхгофа в комплексной форме.	Подготовка к проведению лабораторной работы №4 «Исследование цепи переменного тока при параллельном соединении <i>RLC</i> элементов» и оформление отчета		6
Тема 3.3	Цепи с индуктивно связанными элементами. Активная, реактивная и полная мощность в цепях переменного тока.	Выполнение индивидуального домашнего задания №2 «Расчет сложной цепи однофазного синусоидального тока»		6
Тема 3.4	Трёхфазные электрические цепи. Основные понятия и соотношения.	Подготовка к проведению лабораторной работы №5 «Исследование трёхфазных цепей при соединении нагрузки в «звезду»» и оформление отчета		4
Тема 3.5	Симметричная и несимметричная нагрузка при соединении «звездой» и «треугольником».	Подготовка к проведению лабораторной работы №6 «Исследование трёхфазных цепей при соединении нагрузки в «треугольник»» и оформление отчета		4
Тема 3.6	Трехпроводная и четырехпроводная схемы.	Выполнение индивидуального домашнего задания №3 «Расчет трехфазной электрической цепи»		4
Тема 3.7	Мощность в трехфазных цепях.	Подготовка к контрольной работе по третьему разделу		8
Раздел IV	Переходные процессы			
Тема 4.2	Законы коммутации.	Подготовка к проведению лабораторной работы №7 «Переходные процессы в <i>RLC</i> -цепях» и подготовка отчета		6

2.6. Применение электронного обучения, дистанционных образовательных технологий

Реализация программы учебной дисциплины с применением электронного обучения и дистанционных образовательных технологий регламентируется действующими локальными актами университета.

Учебная деятельность частично проводится на онлайн-платформе за счет применения учебно-методических электронных образовательных ресурсов:

использование ЭО и ДОТ	использование ЭО и ДОТ	объем, час	включение в учебный процесс
обучение с веб-поддержкой	учебно-методические электронные образовательные ресурсы университета 1 категории		организация самостоятельной работы обучающихся
	учебно-методические электронные образовательные ресурсы университета 2 категории		в соответствии с расписанием текущей/промежуточной аттестации

ЭОР обеспечивают в соответствии с программой дисциплины (модуля):

- организацию самостоятельной работы обучающегося, включая контроль знаний обучающегося (самоконтроль, текущий контроль знаний и промежуточную аттестацию),
- методическое сопровождение и дополнительную информационную поддержку электронного обучения (дополнительные учебные и информационно-справочные материалы).

Текущая и промежуточная аттестации по онлайн-курсу проводятся в соответствии с графиком учебного процесса и расписанием.

3. РЕЗУЛЬТАТЫ ОБУЧЕНИЯ ПО ДИСЦИПЛИНЕ, КРИТЕРИИ ОЦЕНКИ УРОВНЯ СФОРМИРОВАННОСТИ КОМПЕТЕНЦИЙ, СИСТЕМА И ШКАЛА ОЦЕНИВАНИЯ

3.1. Соотнесение планируемых результатов обучения с уровнями сформированности компетенции(й).

Уровни сформированности компетенции(-й)	Итоговое количество баллов в 100-балльной системе по результатам текущей и промежуточной аттестации	Оценка в пятибалльной системе по результатам текущей и промежуточной аттестации	Показатели уровня сформированности общепрофессиональной(-ых) компетенций
			УК-2: ИД-УК-2.1 ОПК-4: ИД-ОПК-4.4
высокий	85 – 100	отлично	<p>Обучающийся:</p> <ul style="list-style-type: none"> – показывает исчерпывающие знания законов и методов в области естественных и инженерных наук и правильно применяет их для постановки задач исследования электрических цепей; – использует математический аппарат и цифровые информационные технологии для обработки данных при исследовании электрических цепей; – владеет методиками расчета электрических цепей постоянного и переменного тока; – применяет при анализе и расчете электрических цепей современные информационные и компьютерные технологии; – свободно ориентируется в учебной и профессиональной литературе, в которой публикуется информация по современному состоянию электротехнического оборудования; – дает развернутые, исчерпывающие, профессионально грамотные ответы на вопросы, в том числе, дополнительные.
повышенный	70 – 84	хорошо	<p>Обучающийся:</p> <ul style="list-style-type: none"> – показывает достаточные знания основных законов и методов по основным разделам курса; – знает определения и вывод основных электротехнических законов; – владеет основными методами расчета электрических цепей постоянного и переменного тока; – осуществляет сбор и обработку электротехнических параметров полученных в результате лабораторных работ; – - применяет современные методы и алгоритмы по обработки результатов, полученных экспериментальным путем.

			<ul style="list-style-type: none"> – достаточно подробно, грамотно и по существу излагает изученный материал, приводит и раскрывает в тезисной форме основные понятия; – допускает единичные негрубые ошибки; – достаточно хорошо ориентируется в учебной и профессиональной литературе; – ответ отражает знание теоретического и практического материала, не допуская существенных неточностей.
базовый	55– 69	удовлетворительно	<p>Обучающийся:</p> <ul style="list-style-type: none"> – демонстрирует теоретические знания основного учебного материала дисциплины в объеме, необходимом для дальнейшего освоения ОПОП; – демонстрирует фрагментарные знания основной учебной литературы по дисциплине; – ответ отражает знания на базовом уровне теоретического и практического материала в объеме, необходимом для дальнейшей учебы и предстоящей работы по профилю обучения.
низкий	0 – 54	неудовлетворительно	<p>Обучающийся:</p> <ul style="list-style-type: none"> – демонстрирует фрагментарные знания теоретического и практического материал, допускает грубые ошибки при его изложении на занятиях и в ходе промежуточной аттестации; – испытывает серьезные затруднения в применении теоретических положений при решении практических задач профессиональной направленности стандартного уровня сложности, не владеет необходимыми для этого навыками и приемами; – не способен использовать математический аппарат и цифровые информационные технологии для обработки данных при расчете электрических схем; – выполняет задания только по образцу и под руководством преподавателя; – ответ отражает отсутствие знаний на базовом уровне теоретического и практического материала в объеме, необходимом для дальнейшей учебы.

4. ОЦЕНОЧНЫЕ СРЕДСТВА ДЛЯ ТЕКУЩЕГО КОНТРОЛЯ УСПЕВАЕМОСТИ И ПРОМЕЖУТОЧНОЙ АТТЕСТАЦИИ, ВКЛЮЧАЯ САМОСТОЯТЕЛЬНУЮ РАБОТУ ОБУЧАЮЩИХСЯ

При проведении контроля самостоятельной работы обучающихся, текущего контроля и промежуточной аттестации по учебной дисциплине «Электротехника» проверяется уровень сформированности у обучающихся компетенций и запланированных результатов обучения по дисциплине, указанных в разделе 2 настоящей программы.

4.1. Формы текущего контроля успеваемости, примеры типовых заданий:

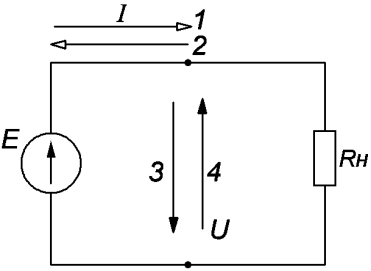
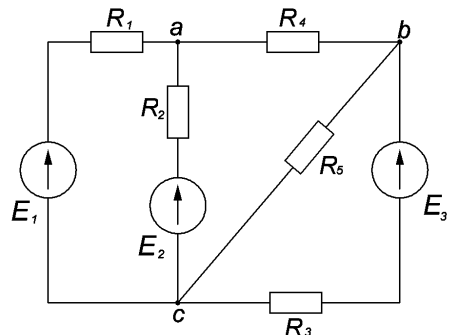
№ пп	Формы текущего контроля	Примеры типовых заданий	
1	<p>Раздел I Цепи постоянного тока Лабораторная работа 1</p>	<p>Л.р№1</p> <p>Задание №4. Место соединения трех и более ветвей называется...</p>	<p>Варианты ответа: 1) узлом 2) деревом 3) контуром 4) полюсом</p>
		 <p>Задание №5. При заданном положительном направлении ЭДС E положительные направления тока I и напряжения U источника указаны стрелками _____.</p>	<p>Варианты ответа: 1) 2 и 3 2) 2 и 4 3) 1 и 4 4) 1 и 3</p>
		<p>Задание №6.</p> 	
		<p>Задание №6.1 Общее количество ветвей представленной схемы равно...</p>	<p>Варианты ответа: 1) 2</p>

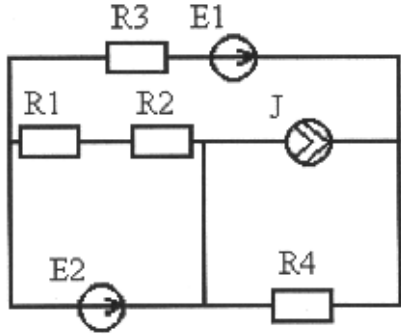
№ пп	Формы текущего контроля	Примеры типовых заданий	
			2) 3 <u>3) 5</u> 4) 4
		Задание №6.2 Количество независимых контуров в представленной схеме равно...	Варианты ответа: 1) 2 <u>2) 3</u> 3) 6 4) 5
2	Раздел I Цепи постоянного тока Контрольная работа 1	Расчётная схема (вариант): 	
		Вариант 1 Дано: $E_1=100\text{ В}$, $E_2=50\text{ В}$, $J=1\text{ А}$, $R_1=10\text{ Ом}$, $R_2=40\text{ Ом}$, $R_3=50\text{ Ом}$, $R_4=100\text{ Ом}$. 1. Определите: 1) I_1 , 2) I_2 , 3) I_3 , 4) I_4 , 5) I_5 , 6) $P_{\text{ист}}$, 7) $P_{\text{пр}}$.	
		Вариант 2 Дано: $E_1=50\text{ В}$, $E_2=80\text{ В}$, $J=0,1\text{ А}$, $R_1=10\text{ Ом}$, $R_2=20\text{ Ом}$, $R_3=30\text{ Ом}$, $R_4=40\text{ Ом}$. 1. Определите: 1) I_1 , 2) I_2 , 3) I_3 , 4) I_4 , 5) I_5 , 6) $P_{\text{ист}}$, 7) $P_{\text{пр}}$.	
		Вариант 3 Дано: $E_1=10\text{ В}$, $E_2=150\text{ В}$, $J=0,5\text{ А}$, $R_1=40\text{ Ом}$, $R_2=30\text{ Ом}$, $R_3=20\text{ Ом}$, $R_4=10\text{ Ом}$. Определите: 1) I_1 , 2) I_2 , 3) I_3 , 4) I_4 , 5) I_5 , 6) $P_{\text{ист}}$, 7) $P_{\text{пр}}$.	

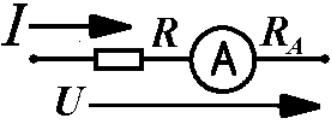
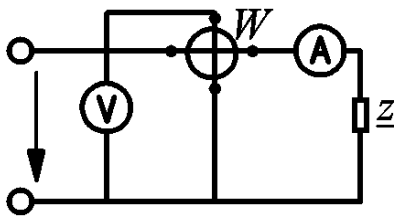
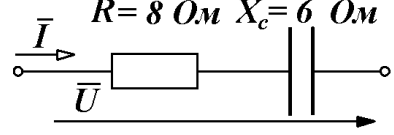
№ пп	Формы текущего контроля	Примеры типовых заданий	
3	Раздел II Магнитные цепи Лабораторная работа 2	<p>Задание №4</p>  <p>Для измерения тока на участке цепи сопротивление которого $R=10$ Ом, включен амперметр с внутренним сопротивлением $R_A=0,1$ Ом. Определить относительное изменение тока, вызванное включением амперметра. Напряжение на выводах цепи поддерживается постоянным.</p>	<p>Варианты ответа:</p> <p>1) 1,5%; 2) 1%; 3) 2%; 4) 1,75%</p>
		<p>Задание №8</p> <p>Предел измерения вольтметра типа МН $U_V=150$ В, внутреннее сопротивление вольтметра $R_V=8000$ Ом. Какое напряжение можно будет измерить, после подключения к прибору добавочного сопротивления $R_{доб}=4000$ Ом.</p>	<p>Варианты ответа:</p> <p>1) 150 В; 2) 200 В; 3) 225 В; 4) 250 В.</p>
		<p>Задание №11</p>  <p>Показания приборов равны: $I=4$ А, $U=80$ В, $P=200$ Вт. Определить полную, активную и реактивную мощность цепи, а также коэффициент мощности цепи.</p>	<p>Варианты ответа:</p> <p>1) 320 ВА; 200 Вт; 250 вар; 0,625; 2) 350 ВА; 200 Вт; 250 вар; 0,571; 3) 400 ВА; 220 Вт; 210 вар; 0,5; 4) 320 ВА; 200 Вт; 250 вар; 0,688.</p>
4	Раздел III Цепи переменного тока Лабораторная работа 3	<p>Задание №13.1</p>  <p>При $R=8$ Ом, $X_c=6$ Ом комплексное сопротивление Z изображенного двухполюсника равно _____ Ом.</p>	<p>Варианты ответа:</p> <p>1) 8-j6 2) 6+j8 3) 6-j8 4) 8+j6</p>

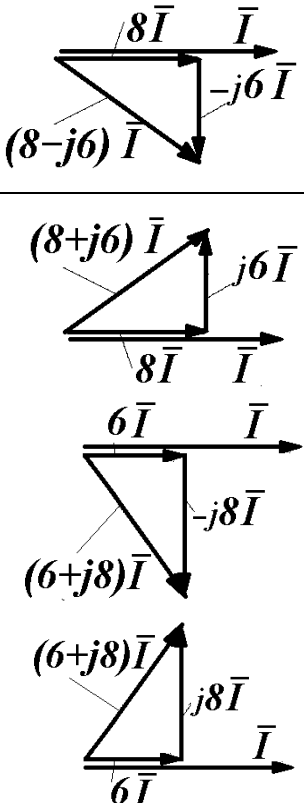
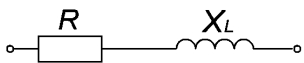
№ пп	Формы текущего контроля	Примеры типовых заданий	
		<p>Задание №13.2 Изображенному двухполюснику соответствует векторная диаграмма ...</p>	<p>Варианты ответа:</p> 
		<p>Задание №14.</p>  <p>равно _____ Ом.</p> <p>При $R=6 \text{ Ом}$, $X_L=8 \text{ Ом}$ полное комплексное сопротивление \underline{Z} изображенного двухполюсника</p>	<p>Варианты ответа:</p> <ol style="list-style-type: none"> 1) 14 2) 10 3) $6-j8$ 4) $6+j8$
5	<p>Раздел III Цепи переменного тока Лабораторная работа 4</p>	<p>Л.р. №4 Задание №5.</p>	<p>Варианты ответа:</p>

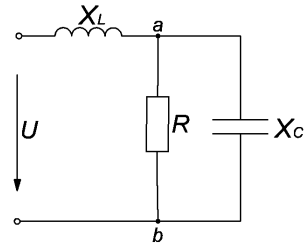
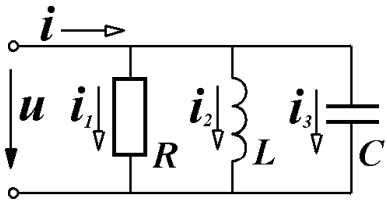
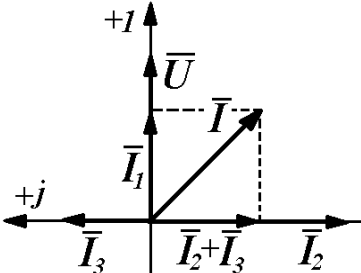
№ пп	Формы текущего контроля	Примеры типовых заданий	
		Действующее значение синусоидального тока $i=2\sin(314t+\frac{\pi}{6})$ А равно _____ А.	1) $2\sqrt{2}$ <u>2) $\sqrt{2}$</u> 3) -1 4) 2
		Задание №15.  При $X_L=5$ Ом, $R=X_C=10$ Ом входное комплексное сопротивление Z равно _____ Ом.	Варианты ответа: <u>1) 5</u> 2) $5-j5$ 3) $5-j10$ 4) 10
		Задание №21.  	Варианты ответа: 1) $R > X_L$ <u>2) $X_L - X_C = R$</u> <u>3) $X_L > X_C$</u> <u>4) $X_L > R$</u>

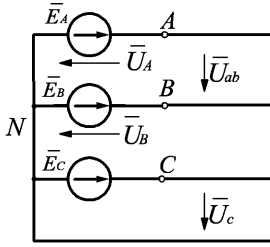
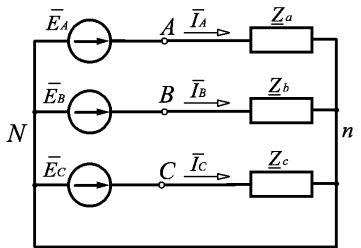
№ пп	Формы текущего контроля	Примеры типовых заданий	
		На рисунке приведена схема и векторная диаграмма цепи с параллельным соединением ветвей. Векторная диаграмма соответствует условиям ...	
6	<p>Раздел III Цепи переменного тока Лабораторная работа 5</p>	<p>Задание №2. На изображенной схеме фазы трехфазного генератора соединены _____, напряжение U_{AB} - _____.</p> 	<p>Варианты ответа:</p> <ol style="list-style-type: none"> треугольником, фазное звездой, фазное звездой, линейное треугольником, линейное
		<p>Задание №3. В четырехпроводной трехфазной цепи с фазами генератора и несимметричного приемника, соединенными звездой, нулевой (нейтральный) провод...</p>	<p>Варианты ответа:</p> <ol style="list-style-type: none"> устраняет взаимное влияние фаз друг на друга оказывает выравнивающее действие на нагрузки фаз разгружает сеть от реактивных токов устраняет несимметрию фазных токов
		<p>Задание №4. В изображенной схеме с симметричной системой ЭДС $\bar{E}_A, \bar{E}_B, \bar{E}_C$ соотношение $U_L = \sqrt{3}U_\phi$ выполняется _____ нагрузке (нагрузках).</p> 	<p>Варианты ответа:</p> <ol style="list-style-type: none"> при однородной ($\varphi_a = \varphi_b = \varphi_c$) при любых параметрах; только для симметричной ($Z_a = Z_b = Z_c$); при равномерной ($Z_a = Z_b = Z_c$).

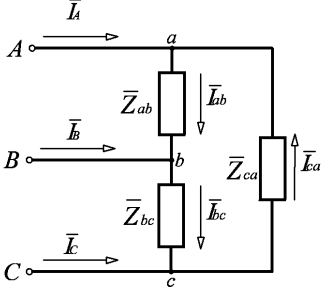
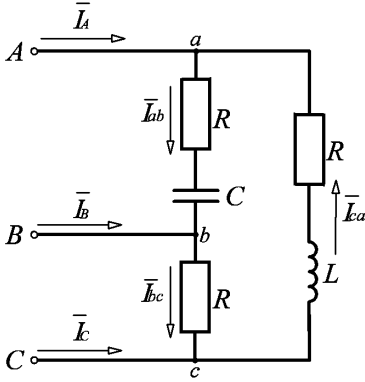
№ пп	Формы текущего контроля	Примеры типовых заданий	
7	Раздел III Цепи переменного тока Лабораторная работа 6	<p>Задание №1. Схема включения треугольником применяется _____ приемников.</p> 	<p>Варианты ответа:</p> <ol style="list-style-type: none"> 1) для любых (симметричных и несимметричных); 2) только для симметричных с $Z_{ab}=Z_{bc}=Z_{ca}$; 3) только для однородных $\varphi_{ab}=\varphi_{bc}=\varphi_{ca}$; 4) только для равномерных с $Z_a=Z_b=Z_c$.
		<p>Задание №6. Симметричный приемник с $Z_{\phi}=10e^{-j30^\circ}$ Ом включен треугольником в трехфазную сеть с $U_{\Delta}=220$ В. Верно определены токи...</p>	<p>Варианты ответа:</p> <ol style="list-style-type: none"> 1) $I_{\Delta}=38$ А 2) $I_{\Delta}=22$ А 3) $I_{\phi}=12,7$ А 4) $I_{\phi}=22$ А
		<p>Задание №7. При отключении фазы ab (см рис.) не изменятся токи...</p> 	<p>Варианты ответа:</p> <ol style="list-style-type: none"> 1) I_{ca} 2) I_A 3) I_{ab} 4) I_C

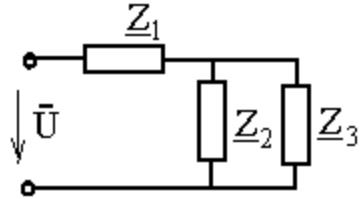
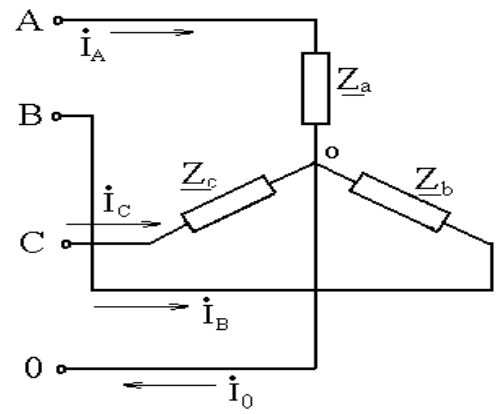
№ пп	Формы текущего контроля	Примеры типовых заданий
8	<p>Раздел III Цепи переменного тока</p> <p>Лабораторная работа 2</p>	<p>Расчётная схема:</p>  <p>Вариант 1 Дано: $U = 100B$, $\underline{Z}_1 = 30 + j40[Ом]$; $\underline{Z}_2 = 50[Ом]$; $\underline{Z}_3 = -j50[Ом]$</p> <p>Определите: 1) \dot{I}_1, 2) \dot{I}_2, 3) \dot{I}_3, 4) P, 5) Q, 6) S, 7) Постройте векторную диаграмму.</p> <p>Вариант 2 Дано: $U = 100 \cdot e^{j30^\circ} B$, $\underline{Z}_1 = 100[Ом]$; $\underline{Z}_2 = -j100[Ом]$; $\underline{Z}_3 = 60 + j80[Ом]$</p> <p>Определите: 1) \dot{I}_1, 2) \dot{I}_2, 3) \dot{I}_3, 4) P, 5) Q, 6) S, 7) Постройте векторную диаграмму.</p> <p>Вариант 3 Дано: $u = 141 \sin(\omega t + \pi/3)B$, $\underline{Z}_1 = 30 - j40[Ом]$; $\underline{Z}_2 = j50[Ом]$; $\underline{Z}_3 = 50[Ом]$</p> <p>Определите: 1) \dot{I}_1, 2) \dot{I}_2, 3) \dot{I}_3, 4) P, 5) Q, 6) S, 7) Постройте векторную диаграмму.</p> <p>Расчётная схема:</p>  <p>Вариант 1</p>

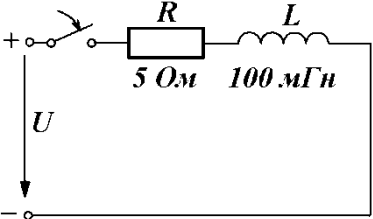
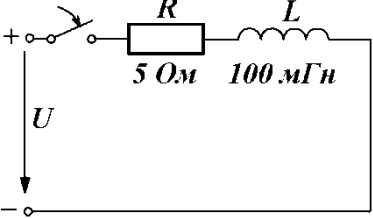
№ пп	Формы текущего контроля	Примеры типовых заданий	
		<p>Дано: $U_{\text{л}} = 380\text{В}$, $Z_a = 30 + j40[\text{Ом}]$; $Z_b = 50[\text{Ом}]$; $Z_c = -j50[\text{Ом}]$.</p> <p>1. Определите: 1) \dot{I}_A, 2) \dot{I}_B, 3) \dot{I}_C, 4) P, 5) Q, 6) S, 7) Постройте векторную диаграмму.</p> <p>Вариант 2</p> <p>Дано: $U_{\text{л}} = 380\text{В}$, $Z_a = 60 + j80[\text{Ом}]$; $Z_b = -j100[\text{Ом}]$; $Z_c = 50[\text{Ом}]$.</p> <p>Определите: 1) \dot{I}_A, 2) \dot{I}_B, 3) \dot{I}_C, 4) P, 5) Q, 6) S, 7) Постройте векторную диаграмму.</p> <p>Вариант 3</p> <p>Дано: $U_{\text{л}} = 380\text{В}$, $Z_a = 50[\text{Ом}]$; $Z_b = j50[\text{Ом}]$; $Z_c = 40 - j30[\text{Ом}]$.</p> <p>Определите: 1) \dot{I}_A, 2) \dot{I}_B, 3) \dot{I}_C, 4) P, 5) Q, 6) S, 7) Постройте векторную диаграмму.</p>	
9	<p>Раздел IV Переходные процессы Лабораторная работа 7</p>	<p>Задание № 7.1</p> <p>Постоянная времени τ переходного процесса в цепи, схема которой изображена на рисунке, равна _____.</p> 	<p>Варианты ответа:</p> <p>1) $\tau = RL$; 2) $\tau = 1/RL$; 3) $\tau = R/L$; 4) $\tau = L/R$.</p>
		<p>Задание № 7.2</p> <p>При $U = 10\text{В}$, в первый момент времени после коммутации ток в цепи будет равен $i_{L(0+)} =$ _____ А.</p> 	<p>Варианты ответа:</p> <p>1) 2; 2) 0,1; 3) 0; 4) 0,5.</p>
		<p>Задание № 7.3</p> <p>В первый момент времени после коммутации напряжение на резисторе будет равно $u_{R(0+)} =$ ___ В.</p>	<p>Варианты ответа:</p> <p>1) 10; 2) 1; 3) 0; 4) 5.</p>

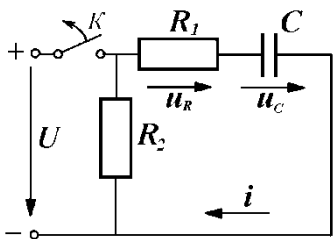
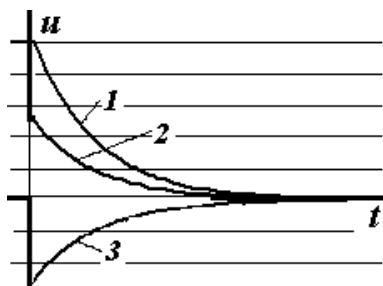
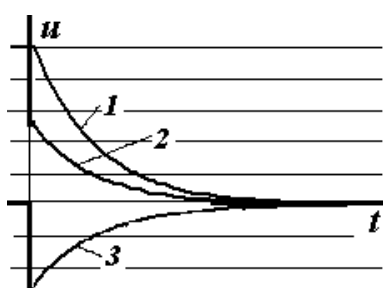
№ пп	Формы текущего контроля	Примеры типовых заданий	
		<p>Задание №8.1 Постоянная времени τ переходного процесса в цепи, схема которой изображена на рисунке, равна _____.</p> 	<p>Варианты ответа: <u>1) $\tau = (R_1 + R_2)C$;</u> 2) $\tau = 1/(R_1 + R_2) \cdot C$; 3) $\tau = R_1 / C$; 4) $\tau = C / R_1$;</p>
		<p>Задание №8.2 На графике цифрой 1 обозначена зависимость</p> 	<p>Варианты ответа: <u>1) u_C</u> 2) u_R; 3) i 4) U.</p>
		<p>Задание №8.3 На графике цифрой 2 обозначена зависимость</p> 	<p>Варианты ответа: 1) u_C <u>2) u_R;</u> 3) i 4) U.</p>

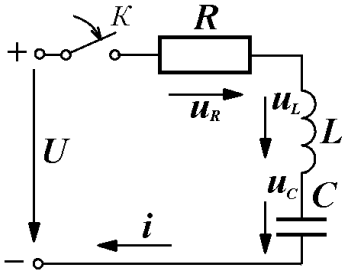
№ пп	Формы текущего контроля	Примеры типовых заданий	
		<p>Задание №9.1</p>  <p>Цепь подключается к источнику постоянного напряжения $U=100$ В. После окончания переходного процесса напряжение на ёмкости будет равно ___ В</p>	<p>Варианты ответа:</p> <p>1) 75; 2) 100; 3) 0; 4) -125</p>
		<p>Задание №9.2</p> <p>После окончания переходного процесса напряжение на резисторе будет равно ___ В</p>	<p>Варианты ответа:</p> <p>1) 75; 2) 100; 3) 0; 4) -125</p>
		<p>Задание №9.3</p> <p>В первый момент времени после коммутации напряжение на</p>	<p>Варианты ответа:</p> <p>1) 75; 2) 100; 3) 0; 4) -125</p>

№ пп	Формы текущего контроля	Примеры типовых заданий	
		индуктивности будет равно ___ <i>B</i>	

4.2. Критерии, шкалы оценивания текущего контроля успеваемости:

Наименование оценочного средства (контрольно-оценочного мероприятия)	Критерии оценивания	Шкалы оценивания	
		100-балльная система	Пятибалльная система
Индивидуальное домашнее задание (в курсе предусмотрено 3 индивидуальных домашних задания)	Обучающийся в процессе собеседования продемонстрировал глубокое знание материала, были исчерпывающие, профессионально грамотные ответы на вопросы, в том числе, дополнительные; свободно ориентируется в учебной и профессиональной литературе	5 баллов	5
	Обучающийся достаточно подробно, грамотно и по существу излагает изученный материал, приводит основные понятия, допускает единичные негрубые ошибки; достаточно хорошо ориентируется в учебной и профессиональной литературе;	4 баллов	4
Контрольная работа	Обучающийся демонстрирует грамотное решение всех задач, использование правильных методов решения при незначительных вычислительных погрешностях (арифметических ошибках);	5 баллов	5
	Продемонстрировано использование правильных методов при решении задач при наличии существенных ошибок в 1-2 из них;	4 балла	4
	Обучающийся использует верные методы решения, но правильные ответы в большинстве случаев (в том числе из-за арифметических ошибок) отсутствуют;	3 балла	3
	Обучающимся использованы неверные методы решения, отсутствуют верные ответы.	1-2 балла	2
	Работа не выполнена.	0 баллов	

Наименование оценочного средства (контрольно-оценочного мероприятия)	Критерии оценивания	Шкалы оценивания	
		100-балльная система	Пятибалльная система
Защита лабораторной работы	Даны полные развернутые ответы на поставленные вопросы, показана совокупность осознанных знаний об электрических цепях, проявляющаяся в свободном оперировании понятиями. Обучающийся демонстрирует глубокие и прочные знания материала по заданным вопросам, исчерпывающе и последовательно, грамотно и логически стройно его излагает. Отчет по работе грамотно и аккуратно оформлен с применением программных средств, содержит все необходимые данные, графики и расчеты, сделан правильный вывод по работе.	4 балла	5
	Даны полные развернутые ответы на поставленные вопросы, показана совокупность осознанных знаний электрических цепях, раскрыты основные положения дисциплины. Отчет по работе грамотно и аккуратно оформлен с применением программных средств, содержит необходимые данные, графики и расчеты с небольшими неточностями, сделан вывод. Обучающийся твердо знает материал по заданным вопросам, грамотно и последовательно его излагает, но допускает несущественные неточности в определениях.	2-3 балла	4
	Даны неполные ответы на поставленные вопросы по разделам курса. Ответ логичен и изложен в терминах науки. Обучающийся владеет знаниями только по основному материалу, но не знает отдельных деталей и особенностей, допускает неточности и испытывает затруднения с формулировкой определений. Отчет содержит все необходимые сведения, но оформлен с ошибками.	1 балл	3
	Дан неполный ответ, представляющий собой разрозненные знания по теме вопроса с существенными ошибками в определениях. Отчет по работе оформлен с грубыми ошибками, содержит не все необходимые данные.	0 баллов	2
	Не получены ответы по базовым вопросам дисциплины, не представлен отчет	0 баллов	
	Не сдал отчет по лабораторной работе и не явился на защиту.	0 баллов	

4.3. Промежуточная аттестация:

Форма промежуточной аттестации	Типовые контрольные задания и иные материалы для проведения промежуточной аттестации:
---------------------------------------	----------------------------------------------------------------------------------------------

Зачет:
в письменной форме по
билетам

Вариант №1

Вопрос 1 Мощность цепи постоянного тока $P=60$ Вт, ток цепи 2 А. Сопротивление цепи равно $R = \underline{\hspace{2cm}}$, Ом.

Вопрос 2 На рисунке приведена цепь переменного тока. Напряжение цепи. Ток цепи $\dot{I} = 2e^{j90^\circ}$, А. Напряжение на входе цепи $U = \underline{\hspace{2cm}}$, В

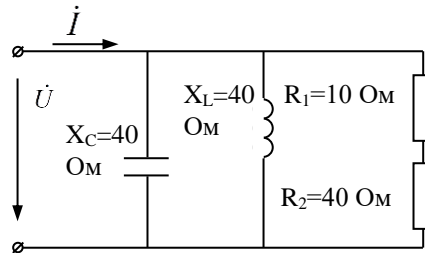

Вопрос 3 Трехфазный потребитель с симметричной нагрузкой имеет активное сопротивление $R_\phi = 6$ Ом и индуктивное $X_\phi = 8$ Ом в каждой фазе. Линейное напряжение – 220 В. Определите мощность потребителя, если он соединен «звездой».

Вариант №2

Вопрос 1 Сопротивления $R_1=10$ Ом, $R_2=20$ Ом включены параллельно. Амперметр, включенный в неразветвленную часть цепи, показывает 2 А. Напряжение на входе цепи (U) равно $U = \underline{\hspace{2cm}}$, В.

Вопрос 2 Дано: $R=10$ Ом, $X_L=20$ Ом,
 $X_C=10$ Ом, $U=100$ В.

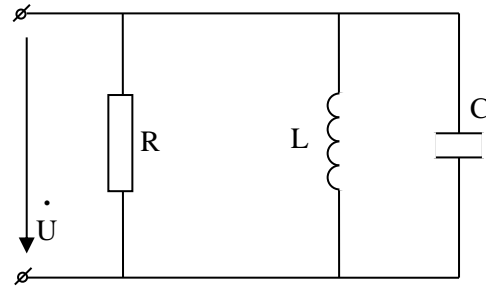

Определите токи в ветвях, общий ток и его угол сдвига фаз относительно напряжения. Постройте векторную диаграмму.

Вопрос 3 На рисунке приведена схема трехфазной цепи, $Z_A = Z_B = Z_C = 100e^{-j60^\circ} \text{ Ом}$, $U_{\text{Л}} = 220 \text{ В}$. Ток $\dot{I}_B =$

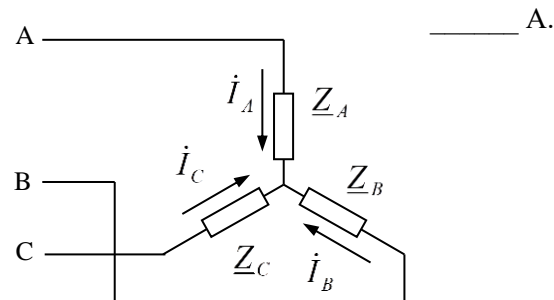

Вариант №3

Вопрос 1 Сопротивления цепи постоянного тока $R_1 = 150 \text{ Ом}$, $R_2 = 100 \text{ Ом}$, включены параллельно на напряжение $U = 200 \text{ В}$. Ток цепи равен $I =$ _____, А.

Вопрос 2 Дано: $U = 100 \text{ В}$, $R = X_L = X_C = 5 \text{ Ом}$.

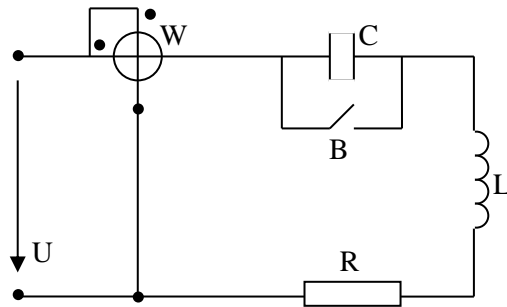

Определите показания ваттметра при замкнутом и разомкнутом выключателе «В»

Вопрос 3 Дано: $U_{л}= 380$ В, $R_{\phi}= 5$ Ом, $X_{\phi}= 7$ Ом. Определите мощность потребителя – Р.

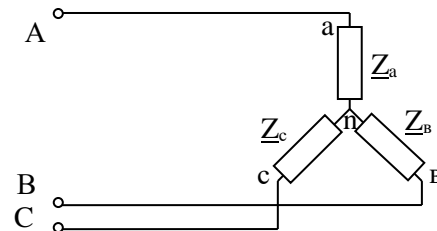

4.4. Критерии, шкалы оценивания промежуточной аттестации учебной дисциплины/модуля:

Форма промежуточной аттестации	Критерии оценивания	Шкалы оценивания	
		100-балльная система	Пятибалльная система
Наименование оценочного средства			
Зачет в устной форме по вопросам, включающий практическое задание	<p>Обучающийся:</p> <ul style="list-style-type: none"> – демонстрирует знания, отличающиеся глубиной и содержательностью, дает полный исчерпывающий ответ, как на основные вопросы билета, так и на дополнительные; – свободно владеет научными понятиями, ведет диалог и вступает в научную дискуссию; 	34 – 40 баллов	5 85% - 100%

Форма промежуточной аттестации	Критерии оценивания	Шкалы оценивания		
Наименование оценочного средства		100-балльная система	Пятибалльная система	
	<ul style="list-style-type: none"> – способен к интеграции знаний по определенной теме, структурированию ответа, к анализу положений существующих теорий, научных школ, направлений по вопросу билета; – логично и доказательно раскрывает проблему, предложенную в билете; – свободно выполняет практические задания повышенной сложности, предусмотренные программой, демонстрирует системную работу с основной и дополнительной литературой. <p>Ответ не содержит фактических ошибок и характеризуется глубиной, полнотой, уверенностью суждений, иллюстрируется примерами, в том числе из собственной практики.</p>			
	<p>Обучающийся:</p> <ul style="list-style-type: none"> – показывает достаточное знание учебного материала, но допускает несущественные фактические ошибки, которые способен исправить самостоятельно, благодаря наводящему вопросу; – недостаточно раскрыта проблема по одному из вопросов билета; – недостаточно логично построено изложение вопроса; – успешно выполняет предусмотренные в программе практические задания средней сложности, активно работает с основной литературой, – демонстрирует, в целом, системный подход к решению практических задач, к самостоятельному пополнению и обновлению знаний в ходе дальнейшей учебной работы и профессиональной деятельности. <p>В ответе раскрыто, в основном, содержание билета, имеются неточности при ответе на дополнительные вопросы.</p>	28 – 33 балла	4	70% - 84%
	<p>Обучающийся:</p> <ul style="list-style-type: none"> – показывает знания фрагментарного характера, которые отличаются поверхностностью и малой содержательностью, допускает фактические грубые ошибки; 	20 – 27 баллов	3	50% - 69%

Форма промежуточной аттестации	Критерии оценивания	Шкалы оценивания		
Наименование оценочного средства		100-балльная система	Пятибалльная система	
	<ul style="list-style-type: none"> – не может обосновать закономерности и принципы, объяснить факты, нарушена логика изложения, отсутствует осмысленность – представляемого материала, представления о межпредметных связях слабые; – справляется с выполнением практических заданий, предусмотренных программой, знаком с основной литературой, рекомендованной программой, допускает погрешности и ошибки при теоретических ответах и в ходе практической работы. <p>Содержание билета раскрыто слабо, имеются неточности при ответе на основные и дополнительные вопросы билета, ответ носит репродуктивный характер. Неуверенно, с большими затруднениями решает практические задачи или не справляется с ними самостоятельно.</p>			
	<p>Обучающийся, обнаруживает существенные пробелы в знаниях основного учебного материала, допускает принципиальные ошибки в выполнении предусмотренных программой практических заданий. На большую часть дополнительных вопросов по содержанию экзамена затрудняется дать ответ или не дает верных ответов.</p>	0 – 19 баллов	2	49% и менее

4.5. Система оценивания результатов текущего контроля и промежуточной аттестации.

Оценка по дисциплине выставляется обучающемуся с учётом результатов текущей и промежуточной аттестации.

Форма контроля	100-балльная система	Пятибалльная система
Текущий контроль:		
Отчет по лабораторной работе 1		2-5
Индивидуальное домашнее задание 1		2-5
Контрольная работа 1		2-5
Отчет по лабораторной работе 2		2-5
Отчет по лабораторной работе 3		2-5
Отчет по лабораторной работе 4		2-5
Индивидуальное домашнее задание 2		2-5
Отчет по лабораторной работе 5		2-5
Отчет по лабораторной работе 6		2-5
Индивидуальное домашнее задание 3		2-5
Контрольная работа 1		2-5
Отчет по лабораторной работе 7		2-5
Промежуточная аттестация зачет	0 – 40 баллов	Зачет незачет
Итого за семестр зачет	0 – 100 баллов	

5. ОБРАЗОВАТЕЛЬНЫЕ ТЕХНОЛОГИИ

Реализация программы предусматривает использование в процессе обучения следующих образовательных технологий:

- проблемная лекция;
- проектная деятельность;
- проведение интерактивных лекций;
- групповых дискуссий;
- преподавание дисциплин в форме курсов, составленных на основе результатов научных исследований, в том числе с учётом региональных особенностей профессиональной деятельности выпускников и потребностей работодателей;
- поиск и обработка информации с использованием сети Интернет;
- дистанционные образовательные технологии: платформа Moodle, сервисы Goggle-meet;
- применение электронного обучения, применение инструментов MS Office (Word, Excel, Power Point), Google-таблицы;
- использование на лекционных занятиях видеоматериалов и наглядных пособий;

6. ПРАКТИЧЕСКАЯ ПОДГОТОВКА

Практическая подготовка в рамках учебной дисциплины не реализуется.

7. ОРГАНИЗАЦИЯ ОБРАЗОВАТЕЛЬНОГО ПРОЦЕССА ДЛЯ ЛИЦ С ОГРАНИЧЕННЫМИ ВОЗМОЖНОСТЯМИ ЗДОРОВЬЯ

При обучении лиц с ограниченными возможностями здоровья и инвалидов используются подходы, способствующие созданию безбарьерной образовательной среды: технологии дифференциации и индивидуального обучения, применение соответствующих методик по работе с инвалидами, использование средств дистанционного общения, проведение дополнительных индивидуальных консультаций по изучаемым теоретическим вопросам и практическим занятиям, оказание помощи при подготовке к промежуточной аттестации.

При необходимости рабочая программа дисциплины может быть адаптирована для обеспечения образовательного процесса лицам с ограниченными возможностями здоровья, в том числе для дистанционного обучения.

Учебные и контрольно-измерительные материалы представляются в формах, доступных для изучения студентами с особыми образовательными потребностями с учетом нозологических групп инвалидов:

Для подготовки к ответу на практическом занятии, студентам с ограниченными возможностями здоровья среднее время увеличивается по сравнению со средним временем подготовки обычного студента.

Для студентов с инвалидностью или с ограниченными возможностями здоровья форма проведения текущей и промежуточной аттестации устанавливается с учетом индивидуальных психофизических особенностей (устно, письменно на бумаге, письменно на компьютере, в форме тестирования и т.п.).

Промежуточная аттестация по дисциплине может проводиться в несколько этапов в форме рубежного контроля по завершению изучения отдельных тем дисциплины. При необходимости студенту предоставляется дополнительное время для подготовки ответа на зачете или экзамене.

Для осуществления процедур текущего контроля успеваемости и промежуточной аттестации обучающихся создаются, при необходимости, фонды оценочных средств, адаптированные для лиц с ограниченными возможностями здоровья и позволяющие оценить достижение ими запланированных в основной образовательной программе результатов обучения и уровень сформированности всех компетенций, заявленных в образовательной программе.

8. МАТЕРИАЛЬНО-ТЕХНИЧЕСКОЕ ОБЕСПЕЧЕНИЕ ДИСЦИПЛИНЫ

Характеристика материально-технического обеспечения дисциплины составляется в соответствии с требованиями ФГОС ВО.

Материально-техническое обеспечение дисциплины при обучении с использованием традиционных технологий обучения.

Наименование учебных аудиторий, лабораторий, мастерских, библиотек, спортзалов, помещений для хранения и профилактического обслуживания учебного оборудования и т.п.	Оснащенность учебных аудиторий, лабораторий, мастерских, библиотек, спортивных залов, помещений для хранения и профилактического обслуживания учебного оборудования и т.п.
<i>119071, г. Москва, Малый Калужский переулок, дом 1</i>	
аудитории для проведения занятий лекционного типа	комплект учебной мебели; технические средства обучения, служащие для представления учебной информации аудитории: – ноутбук; – проектор

Наименование учебных аудиторий, лабораторий, мастерских, библиотек, спортзалов, помещений для хранения и профилактического обслуживания учебного оборудования и т.п.	Оснащенность учебных аудиторий, лабораторий, мастерских, библиотек, спортивных залов, помещений для хранения и профилактического обслуживания учебного оборудования и т.п.
аудитории для проведения лабораторных занятий, групповых и индивидуальных консультаций, текущего контроля и промежуточной аттестации	комплект учебной мебели; учебный электротехнический комплекс для проведения лабораторных работ по электротехнике и электронике; доска ученическая.
Помещения для самостоятельной работы обучающихся	Оснащенность помещений для самостоятельной работы обучающихся
читальный зал библиотеки:	компьютерная техника; подключение к сети «Интернет»
аудитории для проведения лабораторных занятий	комплект учебной мебели; учебный электротехнический комплекс для проведения лабораторных работ по электротехнике и электронике; доска ученическая.

Материально-техническое обеспечение учебной дисциплины при обучении с использованием электронного обучения и дистанционных образовательных технологий.

Необходимое оборудование	Параметры	Технические требования
Персональный компьютер/ноутбук/планшет, камера, микрофон, динамики, доступ в сеть Интернет	Веб-браузер	Версия программного обеспечения не ниже: Chrome 72, Opera 59, Firefox 66, Edge 79, Яндекс.Браузер 19.3
	Операционная система	Версия программного обеспечения не ниже: Windows 7, macOS 10.12 «Sierra», Linux
	Веб-камера	640x480, 15 кадров/с
	Микрофон	любой
	Динамики (колонки или наушники)	любые
	Сеть (интернет)	Постоянная скорость не менее 192 кБит/с

Технологическое обеспечение реализации программы осуществляется с использованием элементов электронной информационно-образовательной среды университета Moodle.

9. УЧЕБНО-МЕТОДИЧЕСКОЕ И ИНФОРМАЦИОННОЕ ОБЕСПЕЧЕНИЕ УЧЕБНОЙ ДИСЦИПЛИНЫ

№ п/п	Автор(ы)	Наименование издания	Вид издания (учебник, УП, МП и др.)	Издательство	Год издания	Адрес сайта ЭБС или электронного ресурса	Количество экземпляров в библиотеке Университета
10.1 Основная литература, в том числе электронные издания							
1	Немцов М.В.	Электротехника и электроника	Учебник	Кнорус	2020	-	
2	Поляков А.Е., Чесноков А.В.	Электротехника в примерах и задачах	учебник	ФОРУМ: ИНФРА-М	2021	-	
10.2 Дополнительная литература, в том числе электронные издания							
1	Поляков А.Е., Чесноков А.В., Филимонова Е.М.	Электрические машины, электропривод и системы интеллектуального управления электротехническими комплексами	учебное пособие	ФОРУМ: ИНФРА-М	2022	http://znanium.com/catalog/product/506589	
2	Чесноков А.В., Поляков А.Е., Филимонова Е.М.	Теоретические положения и тестирование базовых знаний по электротехнике	учебное пособие	ФОРУМ: ИНФРА-М	2018	http://znanium.com/catalog/product/519269	
10.3 Методические материалы (указания, рекомендации по освоению дисциплины (модуля) авторов РГУ им. А. Н. Косыгина)							
1	Поляков А.Е., Чесноков А.В. и др.	Методические указания к выполнению лабораторных работ по разделам «Цепи постоянного тока» и «Цепи переменного тока»	методические указания	РИО, МГТУ им. А.Н. Косыгина	2010	-	10
2	Поляков А.Е., Чесноков А.В.	Электрические цепи. Часть 1 Учебное пособие к самостоятельной работе студентов по изучению	учебное пособие	РИО, МГТУ им. А.Н. Косыгина	2011	-	10

		курса «Электротехника и электроника».					
3	Поляков А.Е., Рыжкова Е.А., Иванов М.С., Чесноков А.В.	Теоретические положения, оценочные средства и лабораторные работы по курсам электротехнического цикла	учебное пособие	РИО, РГУ имени А.Н. Косыгина	2017	-	10
4	Поляков А.Е., Рыжкова Е.А., Иванов М.С.	Теоретические положения, научно-практические и методические рекомендации к изучению курса «Применение классических и интеллектуальных методов и технологий для исследования сложных управляемых электротехнических комплексов»	учебное пособие	РИО, РГУ имени А.Н. Косыгина	2018	-	10
5	Поляков А.Е., Иванов М.С., Рыжкова Е.А., Филимонова Е.М.	Теоретические и практические основы изучения курса «Электротехника и электроника»	учебное пособие	РИО, РГУ имени А.Н. Косыгина	2020		
6	Поляков А.Е., Иванов М.С., Рыжкова Е.А., Филимонова Е.М.	Электротехника и электроника: лабораторный практикум	Учебное пособие	ФОРУМ: ИНФРА-М	2022	-	

10. ИНФОРМАЦИОННОЕ ОБЕСПЕЧЕНИЕ УЧЕБНОГО ПРОЦЕССА

10.1. Ресурсы электронной библиотеки, информационно-справочные системы и профессиональные базы данных:

№ пп	Электронные учебные издания, электронные образовательные ресурсы
1.	ЭБС «Znanium.com» научно-издательского центра «Инфра-М» http://znanium.com/ (учебники и учебные пособия, монографии, сборники научных трудов, научная периодика, профильные журналы, справочники, энциклопедии);
2.	Электронные издания «РГУ им. А.Н. Косыгина» на платформе ЭБС «Znanium.com» http://znanium.com/ (электронные ресурсы: монографии, учебные пособия, учебно-методическими материалы, выпущенными в Университете за последние 10 лет);
3.	ООО «ИВИС» https://dlib.eastview.com (электронные версии периодических изданий ООО «ИВИС»);
4.	WebofScience http://webofknowledge.com/ (обширная международная универсальная реферативная база данных);
5.	Scopus https://www.scopus.com (международная универсальная реферативная база данных, индексирующая более 21 тыс. наименований научно-технических, гуманитарных и медицинских журналов, материалов конференций примерно 5000 международных издательств);
6.	Научная электронная библиотека eLIBRARY.RU https://elibrary.ru (крупнейший российский информационный портал в области науки, технологии, медицины и образования)
7.	ООО «Национальная электронная библиотека» (НЭБ) http://нэб.рф/ (объединенные фонды публичных библиотек России федерального, регионального, муниципального уровня, библиотек научных и образовательных учреждений);
8.	«НЭИКОН» http://www.neicon.ru/ (доступ к современной зарубежной и отечественной научной периодической информации по гуманитарным и естественным наукам в электронной форме);
9.	«Polpred.com Обзор СМИ» http://www.polpred.com (статьи, интервью и др. информагентств и деловой прессы за 15 лет.
Профессиональные базы данных, информационные справочные системы	
1.	http://www.gks.ru/wps/wcm/connect/rosstat_main/rosstat/ru/statistics/databases/ - базы данных на Едином Интернет-портале Росстата;
2.	http://www.scopus.com/ - реферативная база данных Scopus – международная универсальная реферативная база данных;
3.	http://elibrary.ru/defaultx.asp - крупнейший российский информационный портал электронных журналов и баз данных по всем отраслям наук;
4.	http://arxiv.org — база данных полнотекстовых электронных публикаций научных статей по физике, математике, информатике;
5.	http://www.garant.ru/ - Справочно-правовая система (СПС) «Гарант», комплексная правовая поддержка пользователей по законодательству Российской Федерации
6.	База данных издательства «Wiley» http://onlinelibrary.wiley.com/
7.	Национальная электронная библиотека (НЭБ)

10.2. Перечень программного обеспечения

№п/п	Программное обеспечение	Реквизиты подтверждающего документа/ Свободно распространяемое
1.	Windows 10 Pro, MS Office 2019	контракт № 18-ЭА-44-19 от 20.05.2019
2.	NI Multisim	

ЛИСТ УЧЕТА ОБНОВЛЕНИЙ РАБОЧЕЙ ПРОГРАММЫ УЧЕБНОЙ ДИСЦИПЛИНЫ/МОДУЛЯ

В рабочую программу учебной дисциплины/модуля внесены изменения/обновления и утверждены на заседании кафедры:

№ пп	год обновления РПД	характер изменений/обновлений с указанием раздела	номер протокола и дата заседания кафедры